

ПАСПОРТ

Наименование:

Светосигнальные
колонны серии **XSON-TL50BK**



**Светосигнальные колонны
серии XSON-TL50BK**

Обозначение:

Описание:

Светосигнальные колонны XSON-TL50BK, d = 50 мм,
2 цвета: красный, зеленый

1. Описание

- Двухслойная оболочка для равномерного мягкого свечения;
- поддерживает красный и зеленый цвета;
- каждый сегмент поддерживает постоянное свечение и мигание;
- постоянный звуковой сигнал, регулируемая громкость.

2. Габаритные размеры

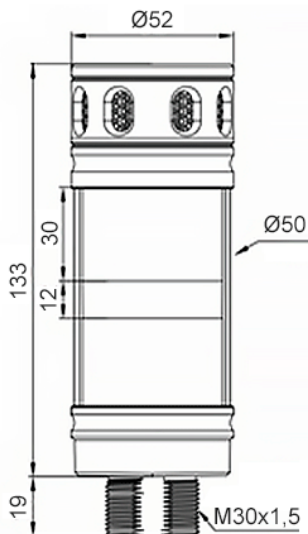

XSON-TL50BK-S2ACRG-LN24

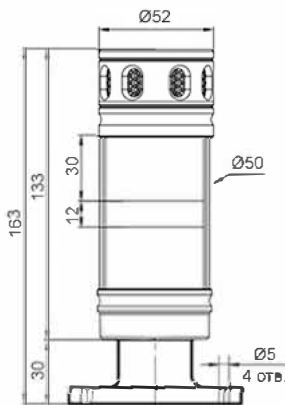

XSON-TL50BK-S2ACRG-LN24-30

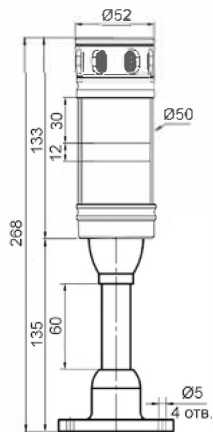

XSON-TL50BK-S2ACRG-LN24-135

* Размеры для справок

3. Технические параметры

Напряжение питания и ток	24 В DC (макс. колебание 10%) Макс. ток для каждого цвета: 40 мА Макс. ток зуммера: 25 мА Полярность: любая
Цвет свечения	3 цвета: красный, желтый, зеленый Поддержка постоянного свечения и мигания, каждый цвет сегментирован независимо
Время отклика	Индикация переключения 10 мс (макс.)
Звуковой сигнал	Звуковая частота 2,7 кГц + 500 Гц Громкость звукового сигнала (зуммера): 70-90 дБ (стандартное расстояние 1 метр)
Способ подключения	1-метровый кабель со свободным концом
Условия эксплуатации	Температура окружающей среды: -20...+50°C Макс. влажность окружающей среды: 95% при +50°C (без конденсации)
Материалы	Свето пропускающий абажур: поликарбонат Элементы корпуса: АБС (70%) + поликарбонат (30%)
Степень защиты	IEC IP53

4. Кодообразование

Пример: XSON-TL50BK-S2ACRG-LN24-30

Обозначение	Расшифровка
XSON-TL50	Модель с диаметром корпуса 50 мм
BK	Цвет корпуса: BK: черный
S2	Количество светящихся сегментов: S2: 2 сегмента
AC	Звуковой сигнал: AC: постоянный звук, регулируемый
RG	Цвет свечения: (Начиная с верхней части колонны. Поддержка постоянного свечения и мигания) R - красный G - зеленый
LN	Способ подключения: LN - кабель
24	Напряжение питания: 24: 24 В DC
30	Высота стойки: Нет обозначения - без стойки; 30 - 30 мм; 135 - 135 мм

5. Электрическая схема

Для работы колонны необходимо подключить ее к источнику питания 24 В DC. Схема подключения проводов приведена ниже.

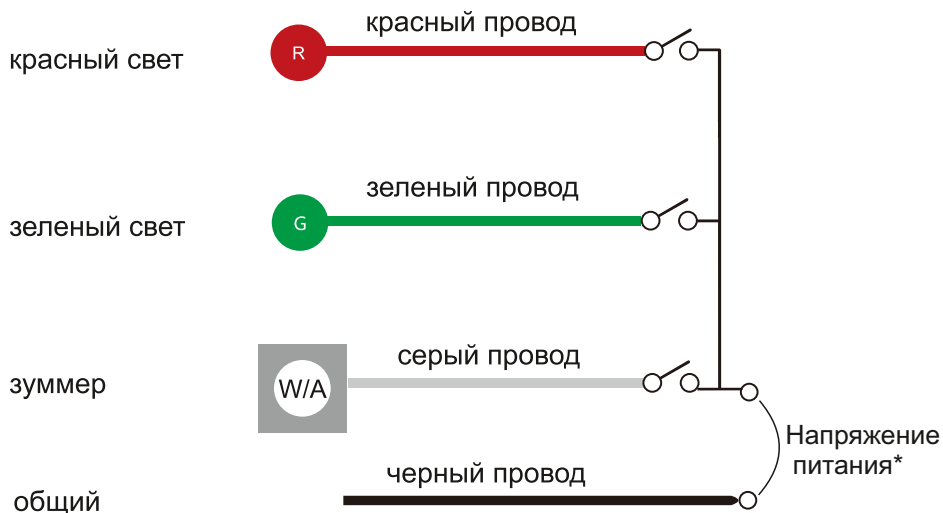

* - Соблюдение полярности при использовании 24 В DC не требуется.

6. Указания по монтажу

1) Модель без основания, без удлинительной трубки:

XSON-TL50BK-S2ACRG-LN24

В комплект поставки входят резиновая шайба М30 (1 шт.) и гайка М30 (1 шт.) для монтажа колонны в отверстие в плоской поверхности (пластине, кронштейне и т. п.).

2) Модель с основанием, без удлинительной трубки (стойка 30 мм):

XSON-TL50BK-S2ACRG-LN24-30

Основание круглой формы, имеет 4 гладких отверстия для установки с помощью винтов М5 (4 шт., входят в комплект).

3) Модель с основанием и удлинительной трубкой (стойка 135 мм):

XSON-TL50BK-S2ACRG-LN24-135

Установка колонны осуществляется аналогично случаю 2.

Обратите внимание: во 2 и 3 случаях колонны поставляются в собранном виде.

Гарантийные обязательства:

Гарантийный срок - 12 месяцев с даты отгрузки.

М.П.

Паспорт на каждые 10 единиц товара в транспортной таре - 1 шт.

Дата отгрузки:

Серийный(-е) номер(а):

« ____ » _____ 20__ г.

ПАСПОРТ

Наименование:

Светосигнальные
колонны серии **XSON-ETL50BK**



**Светосигнальные колонны
серии XSON-ETL50BK**

Обозначение:

Описание:

Светосигнальные колонны XSON-ETL50BK, d = 50 мм,
3 цвета: красный, желтый, зеленый

1. Описание

- Равномерное мягкое свечение, оптимальная яркость;
- режим работы световых сегментов - постоянное свечение;
- поддерживает красный, желтый, зеленый цвета;
- постоянный звуковой сигнал с фиксированной громкостью;
- каждый цвет управляется индивидуально.

2. Габаритные размеры

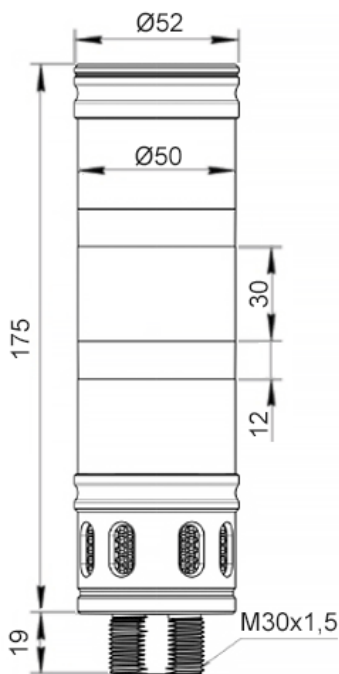

XSON-ETL50BK-S3ACRYG-LN24

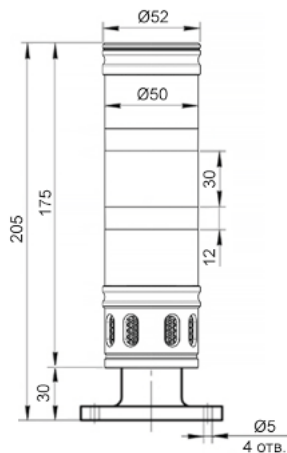

XSON-ETL50BK-S3ACRYG-LN24-30

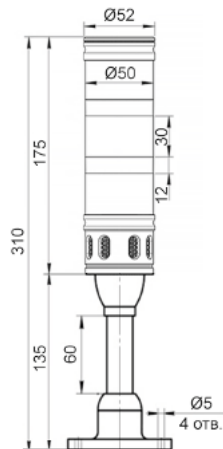

XSON-ETL50BK-S3ACRYG-LN24-135

* Размеры для справок

3. Технические параметры

Напряжение питания и ток	24 В DC (макс. колебание 10%) Макс. ток для каждого цвета: 40 мА Макс. ток зуммера: 25 мА Полярность: любая
Цвет свечения	3 цвета: красный, желтый, зеленый Поддержка постоянного свечения, каждый цвет сегментирован независимо
Время отклика	Индикация переключения 10 мс (макс.)
Звуковой сигнал	Звуковая частота 2,7 кГц + 500 Гц Громкость звукового сигнала (зуммера): 85 дБ (стандартное расстояние 1 метр)
Способ подключения	1-метровый кабель со свободным концом
Условия эксплуатации	Температура окружающей среды: -20...+50°C Макс. влажность окружающей среды: 95% при +50°C (без конденсации)
Материалы	Свето пропускающий абажур: поликарбонат Элементы корпуса: поликарбонат
Степень защиты	IEC IP50

4. Кодообразование

Пример: XSON-ETL50BK-S3AFRYG-LN24-30

Обозначение	Расшифровка
XSON-ETL50	Модель с диаметром корпуса 50 мм
BK	Цвет корпуса: BK: черный
S3	Количество светящихся сегментов: S3: 3 сегмента
AF	Звуковой сигнал: AF: постоянный звук, нерегулируемый
RYG	Цвет свечения: (Начиная с верхней части колонны) R - красный Y - желтый G - зеленый
LN	Способ подключения: LN - кабель
24	Напряжение питания: 24: 24 В DC
30	Высота стойки: Нет обозначения - без стойки; 30 - 30 мм; 135 - 135 мм

5. Электрическая схема

Для работы колонны необходимо подключить ее к источнику питания 24 В DC. Схема подключения проводов приведена ниже.

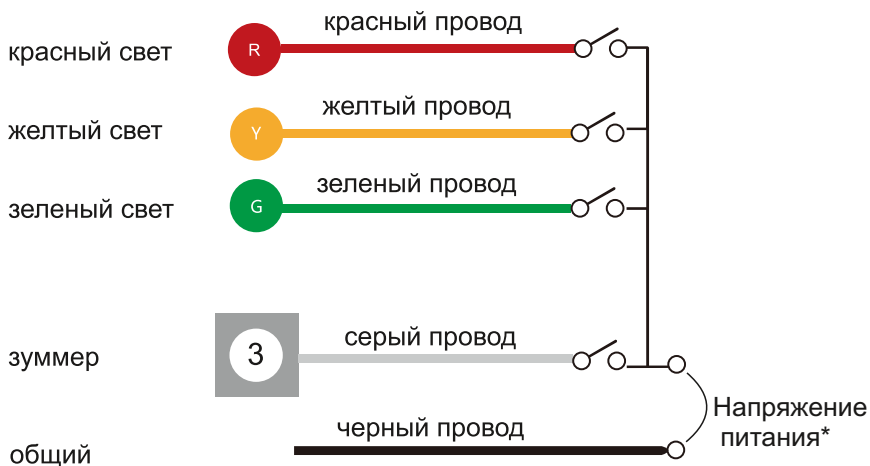

* - Соблюдение полярности при использовании 24 В DC не требуется.

6. Указания по монтажу

1) Модель без основания, без удлинительной трубки:

XSON-ETL50BK-S3AFRYG-LN24

В комплект поставки входят резиновая шайба M30 (1 шт.) и гайка M30 (1 шт.) для монтажа колонны в отверстие в плоской поверхности (пластине, кронштейне и т. п.).

2) Модель с основанием, без удлинительной трубки (стойка 30 мм):

XSON-ETL50BK-S3AFRYG-LN24-30

Основание круглой формы, имеет 4 гладких отверстия для установки с помощью винтов M5 (4 шт., входят в комплект).

3) Модель с основанием и удлинительной трубкой (стойка 135 мм):

XSON-ETL50BK-S3AFRYG-LN24-135

Установка колонны осуществляется аналогично случаю 2.

Обратите внимание: во 2 и 3 случаях колонны поставляются в собранном виде.

Гарантийные обязательства:

Гарантийный срок - 12 месяцев с даты отгрузки.

М.П.

Паспорт на каждые 10 единиц товара в транспортной таре - 1 шт.

Дата отгрузки:

Серийный(-е) номер(а):

« ____ » _____ 20 ____ г.
