

ПАСПОРТ

и руководство по эксплуатации

Наименование:

Вибрационные
сигнализаторы жидкости
NivoSWITCH

RFM-500



RNM-402



RBM-401-3



RCM-402
с разъемом M12



RCM-400
с разъемом DIN



RCM-401
кабельная версия



**Вибрационные сигнализаторы
жидкости NivoSWITCH**

Обозначение:

Наименование:

Вибрационный датчик предельного уровня жидкости в корпусе из стали / пластика, удлинение 69...3000 мм, -40...+130 °С, макс. раб. давление 40 бар, IP65 / IP67 / IP68

1. Описание

Вибрационные вилочные сигнализаторы уровня NivoSWITCH предназначены для сигнализации уровня жидкостей. Устанавливая на трубах, силосных башнях, резервуарах или бункерах эти приборы позволяют контролировать погрузо-разгрузочные операции, обеспечивают защиту от переполнения или опустошения.

Сигнализаторы уровня жидкости имеют зонд с параллельными пластинами. Зонды датчиков предельного уровня жидкости для агрессивных сред могут иметь пластиковое покрытие. Для применений в пищевой промышленности изготавливаются датчики с высококачественной полировкой зондов, что исключает скопление в неровностях остатков материала и упрощает дезинфекцию.

2. Применение

Вибрационные сигнализаторы жидкости NivoSWITCH применяются:

- для жидкостей: мин. плотность 0,7 кг/дм³ и макс. вязкость 10⁴ мм²/с;
- в пищевой промышленности и производстве напитков, водной промышленности, химической промышленности, нефтяной промышленности;
- для обычных или опасных, агрессивных (кислоты, растворители) жидкостей.

3. Принцип работы

Вибрационные сигнализаторы предельного уровня используют в своей работе принцип контроля за наличием или отсутствием вибрации чувствительного зонда. Вибрация чувствительного элемента обеспечивается электронной схемой. При контакте зонда с контролируемым материалом вибрация уменьшается или прекращается, это отслеживается схемой и изменяет состояние электронного или релейного выхода датчика.

В зависимости от мест предполагаемого применения, вы можете выбрать компактное или мини-компактное исполнение. Для всех исполнений доступно жесткое удлинение зондов до 3-х метров.

3. Принцип работы (продолжение)

Компактная серия

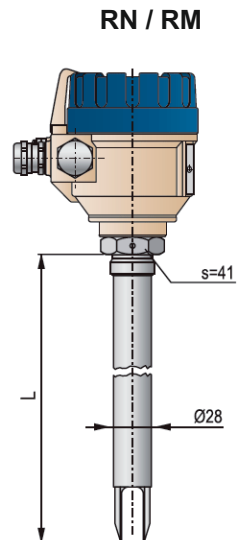
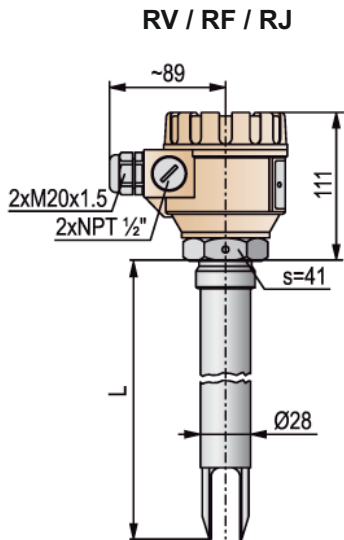

Мини-компактная серия RB/RC/RC

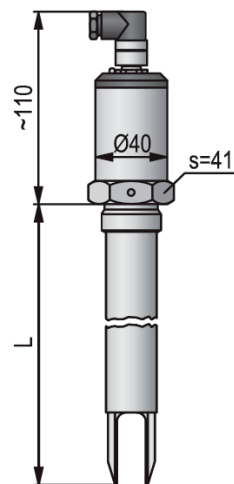
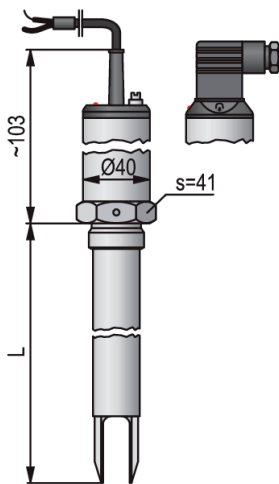

4. Технические характеристики

Тип	Мини-компактный	Компактный
	Для жидкостей	Для жидкостей
Длина вставки	69...3000 мм	
Материал смачиваемых частей	Нержавеющая сталь 1.4571 или покрытие ECTFE/PFA	
Технологическое соединение	В соответствии с кодом заказа	
Температура среды	-40...+130 °С (см. температурные диаграммы), для исполнения с покрытием ECTFE: -40...+120 °С	
Температура окружающей среды	-40...+70 °С (см. темп. диаграммы); с разъемом M12: -25...+70 °С	
Давление среды	Макс. 4 МПа (40 бар) (см. диаграммы давления)	
Плотность среды	> 0,7 кг/дм ³	
Вязкость среды	≤ 10000 мм ² /с (cSt)	
Напряжение питания	2-проводное DC: 15...29 В DC	20...255 В AC или 20...60 В DC
	2-проводное AC: 20...255 В AC, 3-проводное DC: 12...55 В DC	
Потребляемая мощность	AC: в зависимости от нагрузки; DC: < 0,6 Вт	< 3 Вт
Материал корпуса	1.4571 нержавеющая сталь	Окрашенный алюминий или пластик (PBT)
Электрическое соединение	Разъем DIN / M12 / кабель длиной 3 м ⁽¹⁾ 2X0,5мм ² / 4X0,75мм ² / 5X0,5мм ²	² пластиковые кабельных ввода M20x1,5 для кабеля Ø6...Ø12 мм, 2 клеммные колодки для макс. сечения провода 2,5 мм ² , 2 соединения с внут. резьбой 1/2" NPT для защитных трубок
Степень электрической защиты	Версия AC: класс I; DC: класс III	Класс I
Степень механической защиты	Разъем DIN: IP65; разъем M12: IP67; кабель: IP68	IP67
Масса	~ 0,5 кг + удлинение 1,2 кг/м	~ 1,3 кг + удлинение 1,2 кг/м

(1) поставляемая максимальная длина кабеля: 30 м

5. Данные по взрывозащите

		Мини-компактная версия	Компактная версия (металлический корпус)
Взрывозащита	Искробезопасность ⁽²⁾	RS□-400-8 Ex / L Ex (с разъемом)	RS□-400-9 Ex (с кабелем)
Маркировка Ex	Ex II 1G Ex Ia IIB T6...T4 Ga Ex II 1G Ex Ia IIC T6...T4 Ga	–	Ex d IIB T6...T4 Ga/Gb, –40 °C ≤ T _{amb} ≤ +70 °C
Пределы искробезопасности	U = 29 В; I _n = 100 мА; P _n = 1,4 Вт; C _n = 7 нФ; L _n = 0 мн R = 1,4 Вт; C _n = 15 нФ; L _n = 0 мн	U = 29 В; I _n = 100 мА; P _n = 1,4 Вт; C _n = 15 нФ; L _n = 0 мн	–
Напряжение питания	15...29 В DC	20...250 В AC (50/60 Гц) / 20...36 В DC	
Электрическое подключ.	Разъем DIN или разъем M12	Встроенный кабель длиной 3 м ⁽¹⁾	2 клеммных колодки для макс. сечение провода 1,5 мм ² , внут. резьба 2 x 1/2 дюйма NPT для защитных трубок кабеля
		С защитой Ex d IIC	

Доступная длина кабеля: макс. 30 м

Искробезопасные вибрационные вилки должны питаться от сертифицированных устройств [Ex ia], например NIVELCONT РКК-312-8 Ex.

6. Характеристики температурных классов

Температурные классы	T6	T5	T4
Мини-компактная версия для жидкостей (Ex ia)			
Самая высокая температура окружающей среды	+70 °C	+60 °C	
Самая высокая температура среды	+70 °C	+75 °C	+130 °C
Компактная версия с взрывозащищенным корпусом (Ex d)			
Минимальная температура среды: -40 °C; макс.:	+70 °C	+80 °C	+130 °C
Минимальная температура окружающей среды: -40 °C; макс.:	+65 °C	+50 °C	+70 °C
Самая высокая температура поверхности тех. присоединения	+70 °C	+80 °C	+125 °C
Самая высокая температура поверхности	+75 °C	+95 °C	+130 °C

7. Диаграммы давления и температуры

Давление среды – Температура среды

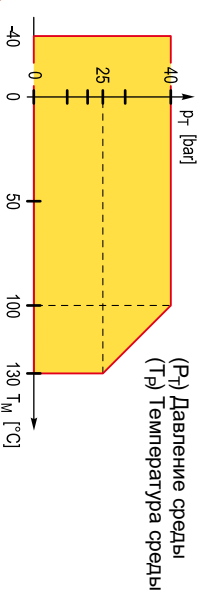

Давление среды – Температура среды – Давление среды из RR

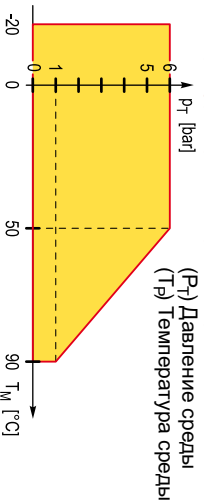

Мини-компактная версия

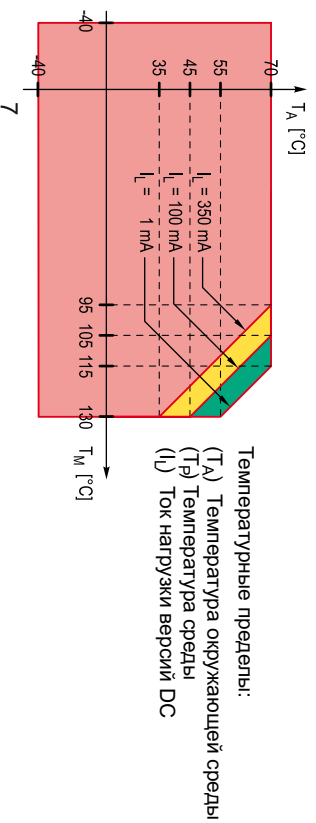

8. Свойства выходов

		Компактный тип	
Выход		RF□, RV□, RJ□-400/500	
Реле		1 или 2 (SPDT) реле 250 В АС, 8 А, АС1 / 250 В АС, 6 А, АС1	
Время отклика	при погружении	≤ 0,5 с	
	в свободном полж.	≤ 1 с ⁽¹⁾	
		Мини-компактный тип	
Тип	Выход	RS□, RG□, RV□, RE□-400/500	
2-проводной DC	Изменение DC	При погружении: 14 мА ± 1 мА	
		В свободном состоянии: 9 мА ± 1 мА	
2-проводной AC	Выход AC для последов. подключения	Падение напряжения (во включенном состоянии): < 10,5 В	
		Остаточный ток (в выключенном состоянии): < 6 мА	
		Макс. непрерывный	350 мА, АС 13
		Мин. непрерывный	10 мА / 255 В; 25 мА / 24 В
	Макс. импульс	1,5 А / 40 мс	
3-проводной DC	Транзисторный переключатель	Выход NPN или PNP может быть реализован с помощью соответствующей проводки	
		Падение напряж. (во вкл. состоянии)	< 4,5 В
		Токовая нагрузка (макс. продолжител.)	350 мА / $U_{max} = 55 В$
		Остаточный ток (в выкл. состоянии)	< 100 мА
	Время отклика	при погружении	0,5 с
		в свободном полж.	< 1 с ⁽¹⁾

⁽¹⁾ См. диаграмму вязкости

9. Диаграмма вязкости

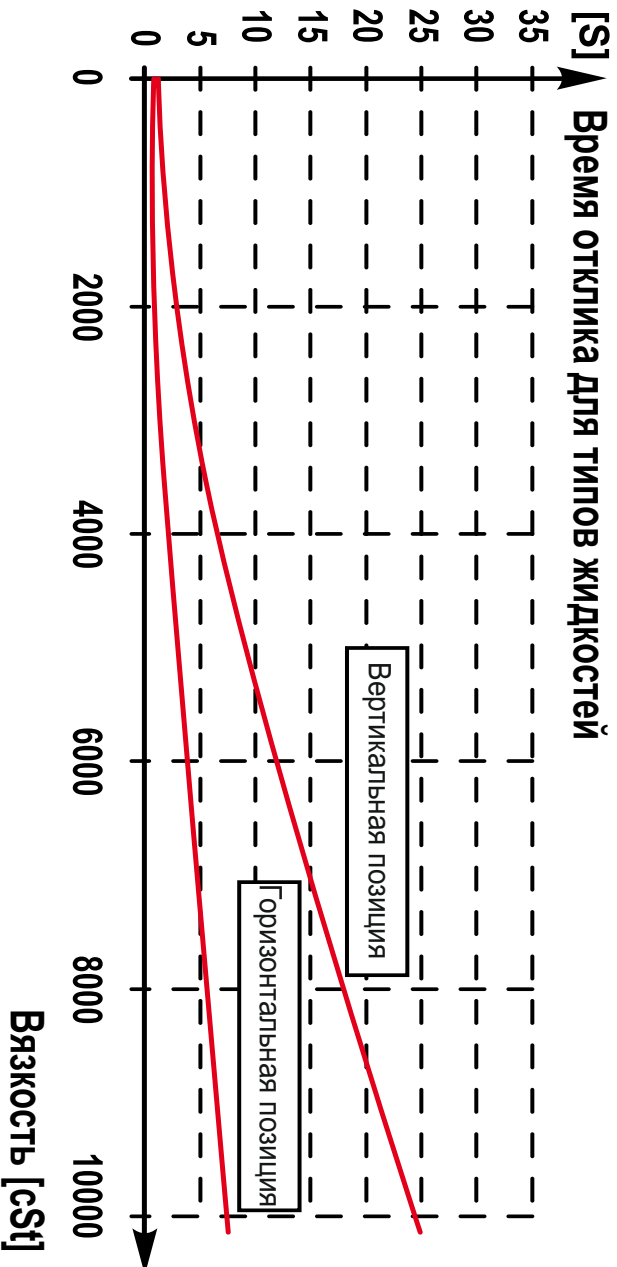





10. Эксплуатация

Компактная и мини-компактная версия						
Напряжение питания	Переключение	Отказобезопасный переключатель ⁽²⁾	Светодиод состояния	Выход		
				Релейный	Электронный	
ON	Высокий уровень					
	Низкий уровень					
OFF	-	-				

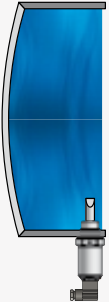
⁽²⁾ В случае мини-компактной версии со встроенным кабелем это определяется соответствующей проводкой.

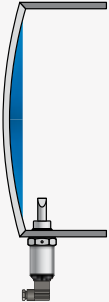
10. Эксплуатация (продолжение)

2-проводная DC версия				
Напряжение питания	Переключенние	Светодиодный индикатор состояния	Выход	
OFF			14 ±1 мА	
			9 ±1 мА	
OFF	Вилка погружена или свободна		—	

ПЕРЕКЛЮЧАТЕЛЬ РЕЖИМА РАБОТЫ

Компактный

Отказобезопасный

 HIGH
 Аварийный сигнал безопасности отображается при обесточенном реле или открытом состоянии выхода

 LOW
 Аварийный сигнал безопасности отображается при обесточенном реле или открытом состоянии выхода

11. Электрическая схема

Компактный

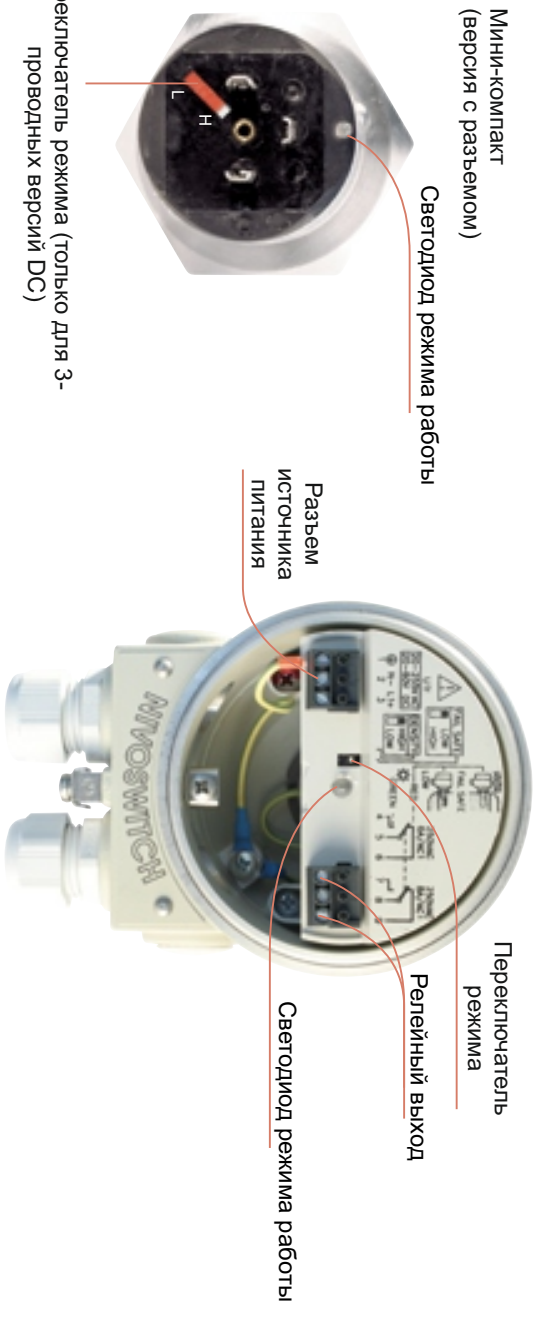

Переключатель режима (только для 3-проводных версий DC)

12. Установка

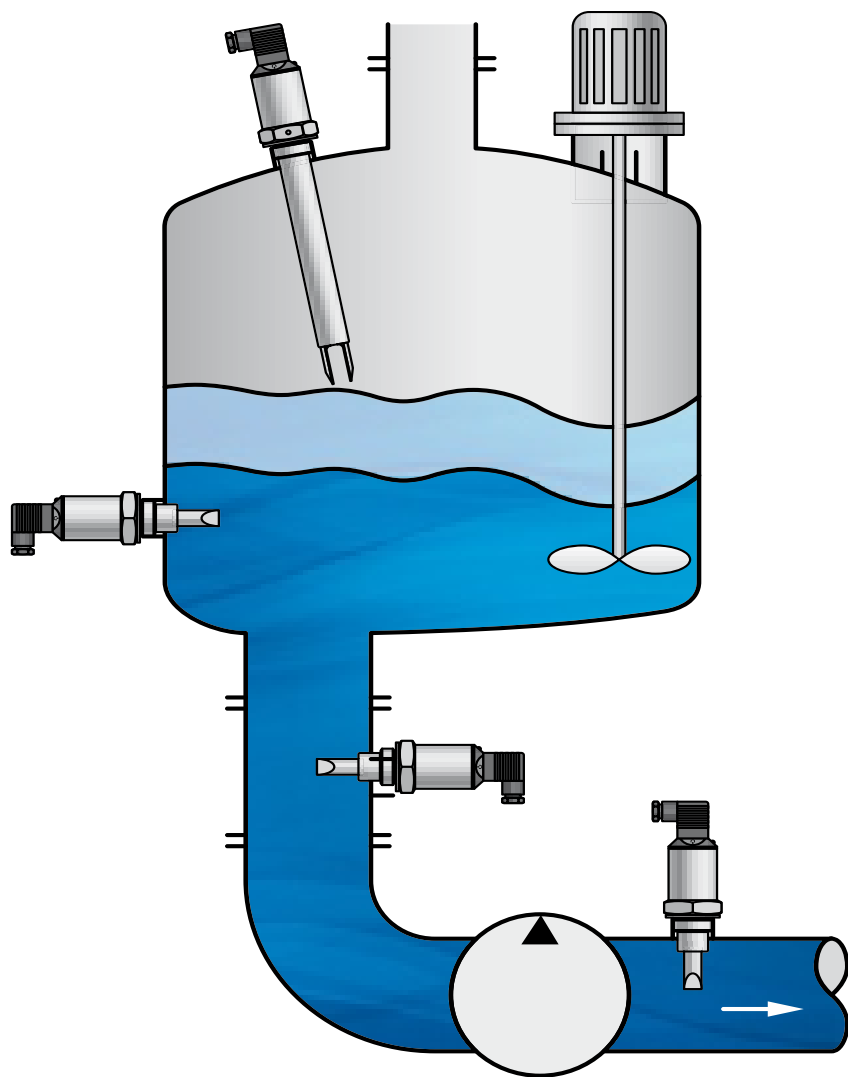

13. Таблица выбора типа

Данная таблица предназначена для оказания помощи в процессе выбора типа и версии в соответствии с задачей сигнализации уровня.

Характеристики		Жидкости		
		Мини компак.	Компакт	
		RC□-400	RF□-400/500	RN□-400 Ex
Стальной корпус		■	■	■
Пластиковый корпус		—	■	—
Удлинение		■	■	■
Полированная версия		■	■	■
Вилка с пластиковым покрытием		■	■	—
2" тех. присоединение		■	■	■
1", 1½" тех. присоединение		■	■	■
Релейный выход		—	■	■
Электронный выход		■	—	—
Электр. соединение	Клемма	—	■	■
	Разъем DIN	■	—	—
	Разъем M12	■	—	—
	Кабель	■	—	—
Искробезопасная версия		■	—	—
Взрывозащищенный корпус		—	—	■
DNV		—	■	—
Установка режима (нижний-верхний уровень)		■ ⁽¹⁾	■	■
Индикация режима		■	■	■
Магнитный тест выхода		■	—	—

⁽¹⁾ Только для 3-проводных исполнений DC

14. Код заказа датчиков

NIVOSWITCH RF/RV/RJ-400/500 стандартная версия

Компактный вибрационный датчик уровня для жидкостей

Тип

R n n - n n n - n

0 0 69 мм

0 1 125 мм

Материал вилки

R n n - n n n - n

F Нержавеющая сталь с машинной полировкой

V Вилка с покрытием ECTFE, удлинение с покрытием PFA (только 1" BSP (PVDF) или фланцевое (PP или с покрытием ECTFE) технологическое соединение

J Полированная нержавеющая сталь

Технологическое присоединение

R n n - n n n - n

M 1" BSP

P 1" NPT

T 1½" TriClamp (ISO 2852)

R 2" TriClamp (ISO 2852)

D DN40 муфта для труб (DIN 11851)

E DN50 муфта для труб (DIN 11851)

U Фланцы из нержавеющей стали; сварные (фланцы типа MF _- _- _- H [доступны начиная с размера DN40] заказываются отдельно)

Фланцы из нержавеющей стали;

Фланцы соответствуют: EN 1092-1 / ANSI B 16,5

S DN40 PN40/25/16/10

G DN50 PN40/25

B ANSI 2 дюйма RF 600/400 фунтов на квадратный дюйм

K JIS 40K 50A

Фланец из нержавеющей стали с покрытием ECTFE

Фланцы соответствуют: EN 1092-1 / ANSI B 16,5

S DN40 PN40/25/16/10

G DN50 PN40/25

B ANSI 2 дюйма RF 600/400 фунтов на квадратный дюйм

K JIS 40K 50A

Фланцы PP (макс. 6 бар; от -20 до +90 °C)

F DN50 PN16

A ANSI 2 дюйма, высота 150 фунтов на квадратный дюйм

J JIS 10K 50A

Корпус

R n n - n n n - n

4 Окрашенный алюминий

5 Пластик, PBT, армированный стекловолокном

14. Код заказа датчиков (продолжение)

Выход

R n n - n n n - n

0	1 SPDT реле: 250 В АС, 8 А
A	2 SPDT реле: 1x 250 В АС, 8 А и 1x 250 В АС, 6 А
G *	1 SPDT реле: 250 В АС, 8 А / GL
H *	2 SPDT реле: 1x 250 В АС, 8 А и 1x 250 В АС, 6 А / GL

* Только версия RF, только версия с фланцем 1 дюйм BSP / 1 дюйм NPT и из нерж. стали, с сертификацией GL.

NIVOSWITCH RF/RV/RJ-400/500 версия с удлинением

Компактный вибрационный датчик уровня для жидкостей с удлинением из нержавеющей стали длиной до 3 м

Материал вилки

R n n - n n n - n

F	Нержавеющая сталь с машинной полировкой
V	Вилка с покрытием ECTFE, удлинение с покрытием PFA (только 1" BSP (PVDF) или фланцевое (PP или с покрытием ECTFE) технологическое соединение
J	Полированная нержавеющая сталь

Технологическое присоединение

R n n - n n n - n

M	1" BSP
P	1" NPT
T	1½" TriClamp (ISO 2852)
R	2" TriClamp (ISO 2852)
D	DN40 муфта для труб (DIN 11851)
E	DN50 муфта для труб (DIN 11851)
U	Фланцы из нержавеющей стали; сварные (фланцы типа MF_—_—H [доступны начиная с размера DN40] заказываются отдельно)

Фланцы из нержавеющей стали;

Фланцы соответствуют: EN 1092-1 / ANSI B 16,5

S	DN40 PN40/25/16/10
G	DN50 PN40/25
B	ANSI 2 дюйма RF 600/400 фунтов на квадратный дюйм
K	JIS 40K 50A

Фланец из нержавеющей стали с покрытием ECTFE

Фланцы соответствуют: EN 1092-1 / ANSI B 16,5

S	DN40 PN40/25/16/10
G	DN50 PN40/25
B	ANSI 2 дюйма RF 600/400 фунтов на квадратный дюйм
K	JIS 40K 50A

Фланцы PP (макс. 6 бар; -20...+90 °C)

F	DN50 PN16
A	ANSI 2 дюйма, высота 150 фунтов на квадратный дюйм
J	JIS 10K 50A

14. Код заказа датчиков (продолжение)

Корпус

R **n n** - **n n n** - **n**

4	Окрашенный алюминий
5	Пластик, PBT, армированный стекловолокном

Длина зонда

R **n n** - **n n n** - **n**

Для стандартных полированных вилок (RF)

0 2	0,2 м
n n	0,3...3 м; продается по 0,1 м

Для полированных вилок (RJ)

0 2	0,2 м
n n	0,3...3 м; продается по 0,1 м

Для вилок из нержавеющей стали с покрытием ECTFE (RD, RV)

0 2	0,2 м
n n	0,3...3 м; продается по 0,1 м

nn = 03...30 : 0,3...3 м

Выход

R **n n** - **n n n** - **n**

0	1 SPDT реле: 250 В AC, 8 А
A	2 SPDT реле: 1x 250 В AC, 8 А и 1x 250 В AC, 6 А
G *	1 SPDT реле: 250 В AC, 8 А / GL
H *	2 SPDT реле: 1x 250 В AC, 8 А и 1x 250 В AC, 6 А / GL

* Только версия RF, только 1" BSP / 1" NPT и версия с фланцем из нержавеющей стали, макс. 300 мм, с сертификатом GL.

Нестандартные длины зондов доступны по запросу

NIVOSWITCH RN/RM-400 стандартная версия или версия с удлинением

Компактный вибрационный датчик уровня для жидкостей, стандартная длина зонда: 125 мм или версия с удлинением из нержавеющей стали до 3 м

Материал вилки / Сертификат Ex

R **n n** - **4 n n** - **n**

N	Нержавеющая сталь с машинной полировкой / Ex d G
M	Полированная нержавеющая сталь / Ex d G

14. Код заказа датчиков (продолжение)

Технологическое присоединение

R n n - 4 n n - n

M	1" BSP
P	1" NPT
H	1½" BSP
N	1½" NPT
C	2" BSP
L	2" NPT
T	1½" TriClamp (ISO 2852)
R	2" TriClamp (ISO 2852)
D	DN40 муфта для труб (DIN 11851)
E	DN50 муфта для труб (DIN 11851)
U	Фланцы из нержавеющей стали; сварные (фланцы типа MF_—_—H [доступны начиная с размера DN40] заказываются отдельно)

Фланцы из нержавеющей стали;

Фланцы соответствуют: EN 1092-1 / ANSI B 16,5.

S	DN40 PN40 / 25 / 16 / 10
G	DN50 PN40 / 25
B	ANSI 2 дюйма RF 600/300 фунтов на квадратный дюйм
K	JIS 40K 50A

Корпус

R n n - n n n - n

4	Окрашенный алюминий
----------	---------------------

Длина зонда

R n n - 4 n n - n

Для стандартных полированных вилок (RN)

0 0	Стандартный зонд: 69 мм
0 1	Стандартный зонд: 125 мм
n n	0,2...3 м; продается по 0,1 м

Для полированных вилок (RM)

0 0	Стандартный зонд: 69 мм
0 1	Стандартный зонд: 125 мм
n n	0,2...3 м; продается по 0,1 м

nn = 02...30 : 0,2...3 м

Выход

R n n - 4 n n - n

N	1 SPDT реле: 250 В AC, 8 А
P	2 SPDT реле: 1x 250 В AC, 8 А и 1x 250 В AC, 6 А

14. Код заказа датчиков (продолжение)

NIVOSWITCH RC/RG/RB/RE-400 стандартная версия

Мини-компактный вибрационный датчик уровня для жидкостей

Тип

R n n - 4 n n - n

0 0 69 мм

0 1 125 мм

Материал вилки

R n n - 4 n n - n

C Нержавеющая сталь с машинной полировкой

G Полированная нержавеющая сталь

B Вилка с покрытием ECTFE, удлинение с покрытием PFA (только 1" BSP (PVDF) или фланцевое (с покрытием PP или ECTFE) технологическое соединение

E Нержавеющая сталь без геркона (взрывозащищенная версия недоступна)

Process connection

R n n - 4 n n - n

M 1" BSP

P 1" NPT

T 1½" TriClamp (ISO 2852)

R 2" TriClamp (ISO 2852)

D DN40 муфта для труб (DIN 11851)

E DN50 муфта для труб (DIN 11851)

U Фланцы из нержавеющей стали; сварные (фланцы типа MF_--_--H [доступны начиная с размера DN40] заказываются отдельно)

Фланцы из нержавеющей стали;

Фланцы соответствуют: EN 1092-1 / ANSI B 16,5

S DN40 PN40/25/16/10

G DN50 PN40 / 25

B ANSI 2 дюйма RF 600/400 фунтов на квадратный дюйм

K JIS 40K 50A

Фланец из нержавеющей стали с покрытием ECTFE

Фланцы соответствуют: EN 1092-1 / ANSI B 16,5

S DN40 PN40/25/16/10

G DN50 PN40 / 25

B ANSI 2 дюйма RF 600 / 400 фунтов на квадратный дюйм

K JIS 40K 50A

Фланцы PP (макс. 6 бар; от -20 до +90 °C), DIN PN16 / ANSI 150 фунтов на квадратный дюйм

F DN50 PN16

A ANSI 2 дюйма, высота 150 фунтов на квадратный дюйм

J JIS 10K 50A

14. Код заказа датчиков (продолжение)

Выход / Сертификаты

R n n - 4 n n - n

1	2-проводной AC, DIN разъем
2	2-проводной AC, кабель
3	3-проводной DC, DIN разъем
4	3-проводной DC, кабель
6	2-проводной DC, DIN разъем
7	2-проводной DC, кабель
8	2-проводной DC, DIN разъем / Ex ia G
9	2-проводной DC, кабель / Ex ia G
K	2-проводной DC, M12 разъем
L	2-проводной DC, M12 разъем / Ex ia G
M	3-проводной DC, M12 разъем

Кабель

Максимальная длина 30 м; продается по метрам сверх стандартных 3 м

NIVOSWITCH RC/RG/RB/RE-400 версия с удлинением

Мини-компактный вибрационный датчик уровня для жидкостей с удлинением из нержавеющей стали длиной до 3 м

Материал вилки

R n n - 4 n n - n

C	Нержавеющая сталь с машинной полировкой
G	Полированная нержавеющая сталь
B	Вилка с покрытием ECTFE, удлинение с покрытием PFA (только 1" BSP (PVDF) или фланцевое (PP или с покрытием ECTFE) технологическое соединение
E	Нержавеющая сталь без геркона (взрывозащищенная версия недоступна)

Длина зонда

R n n - 4 n n - n

Для стандартных полированных вилок (RC, RE)

0 2 0,2 м

n n 0,3...3 м; продается по 0,1 м

Для полированных вилок (RG)

0 2 0,2 м

n n 0,3...3 м; продается по 0,1 м

Для вилок из нержавеющей стали с покрытием ECTFE (RA, RB)

0 2 0,2 м

n n 0,3...3 м; продается по 0,1 м

nn = 03...30 : 0,3...3 м

14. Код заказа датчиков (продолжение)

Технологическое присоединение

R n n - 4 n n - n

M	1" BSP
P	1" NPT
T	1½" TriClamp (ISO 2852)
R	2" TriClamp (ISO 2852)
D	DN40 муфта для труб (DIN 11851)
E	DN50 муфта для труб (DIN 11851)
U	Фланцы из нержавеющей стали; сварные (фланцы типа MF_—_—H [доступны начиная с размера DN40] заказываются отдельно)

Фланцы из нержавеющей стали;

Фланцы соответствуют: EN 1092-1 / ANSI B 16,5.

S	DN40 PN40/25/16/10
G	DN50 PN40/25
B	ANSI 2 дюйма RF 600/400 фунтов на квадратный дюйм
K	JIS 40K 50A

Фланец из нержавеющей стали с покрытием ECTFE

Фланцы соответствуют: EN 1092-1 / ANSI B 16,5

S	DN40 PN40/25/16/10
G	DN50 PN40 / 25
B	ANSI 2 дюйма RF 600 / 400 фунтов на квадратный дюйм
K	JIS 40K 50A

Фланцы PP (макс. 6 бар; от -20 до +90 °C), DIN PN16 / ANSI 150 фунтов на квадратный дюйм

F	DN50 PN16
A	ANSI 2 дюйма, высота 150 фунтов на квадратный дюйм
J	JIS 10K 50A

Выход / Сертификаты

R n n - 4 n n - n

1	2-проводной AC, DIN разъем
2	2-проводной AC, кабель
3	3-проводной DC, DIN разъем
4	3-проводной DC, кабель
6	2-проводной DC, DIN разъем
7	2-проводной DC, кабель
8	2-проводной DC, DIN разъем / Ex ia G
9	2-проводной DC, кабель / Ex ia G
K	2-проводной DC, M12 разъем
L	2-проводной DC, M12 разъем / Ex ia G
M	3-проводной DC, M12 разъем

Кабель

Максимальная длина 30 м; продается по метрам сверх стандартных 3 м

R_ _4 _ _9 Ex-версия поставляется только с кабелем длиной 3 м

15. Габаритные размеры

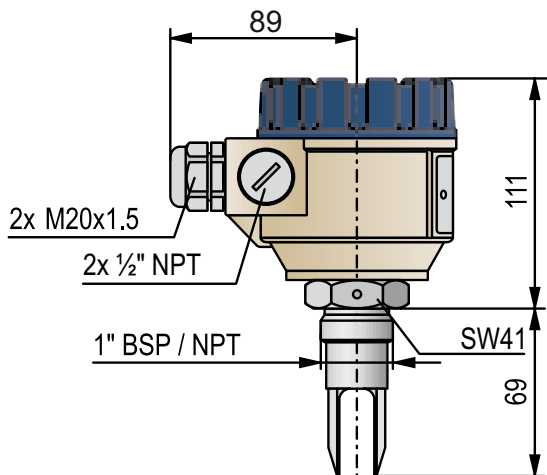

RFM / RFP-400 / 500

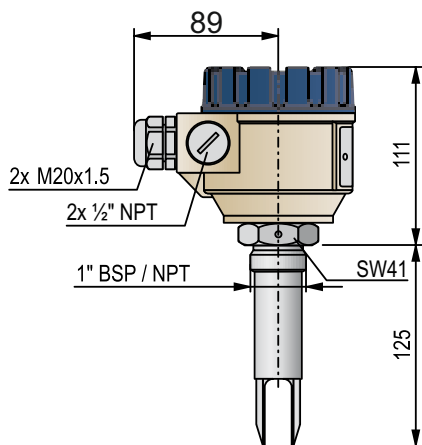

RFM / RFP-401 / 501

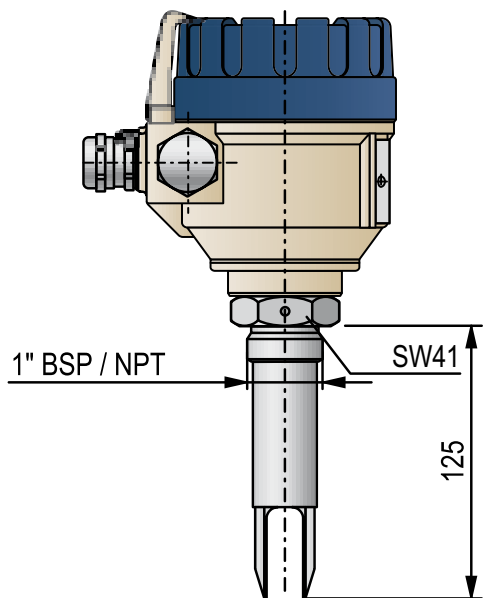

RNM / RNP-401

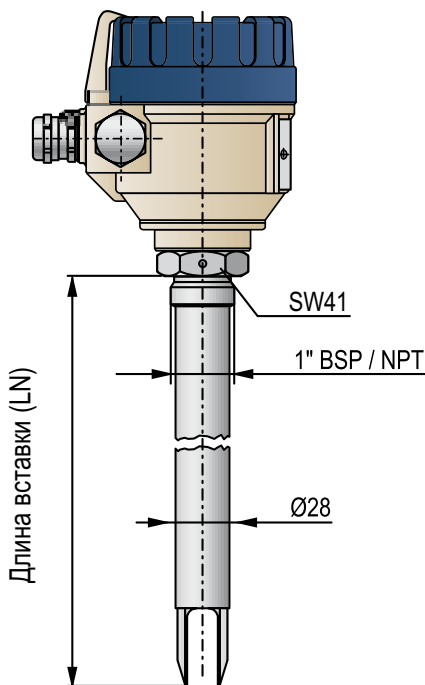

RNM / RNP-402 / 430

15. Габаритные размеры (продолжение)

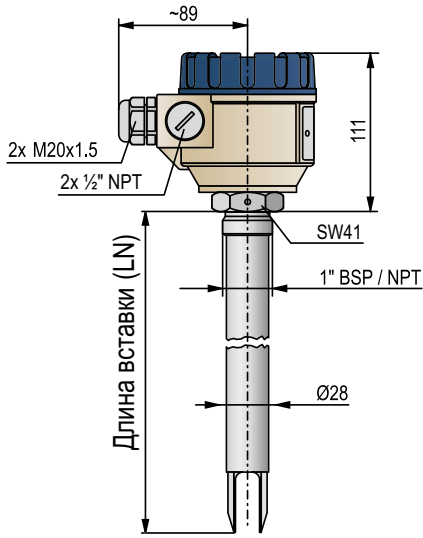

RFM / RFP-402 / 430
RFM / RFP-502 / 530

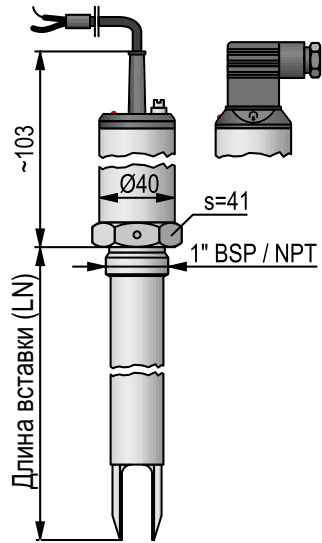

RCM / RCP-402 / 430

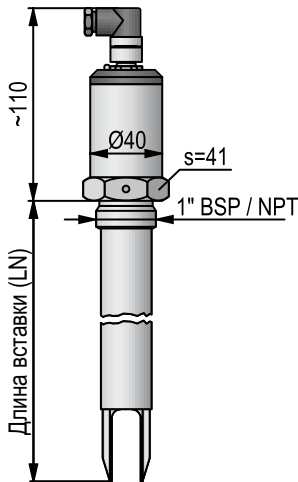

RCM / RCP-402 / 430

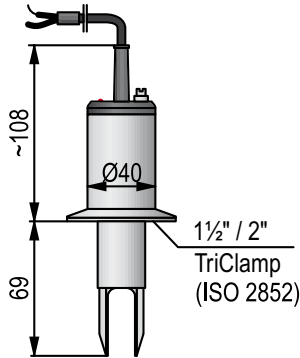

RCT / RCR-400

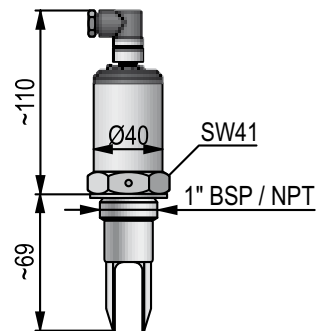

RCM / RCP-400
с разъемом M12

15. Габаритные размеры (продолжение)

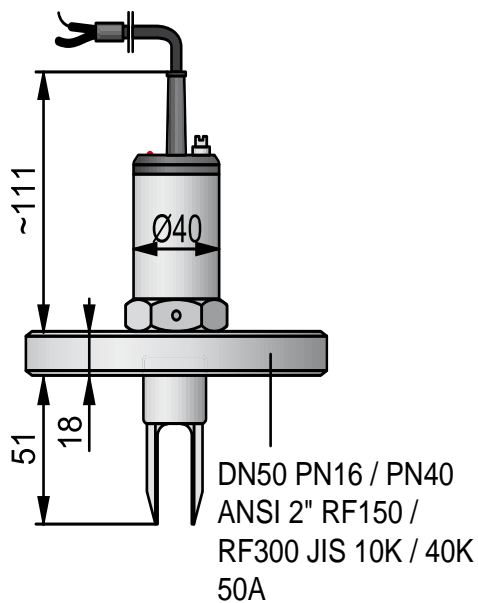

RCG-400

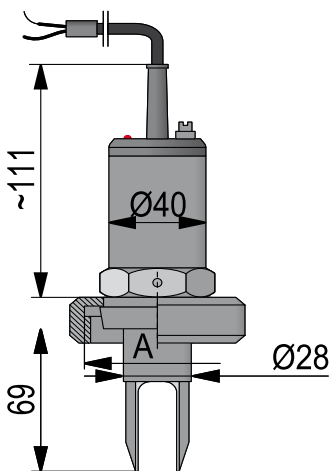

RCD-400

15. Габаритные размеры (продолжение)

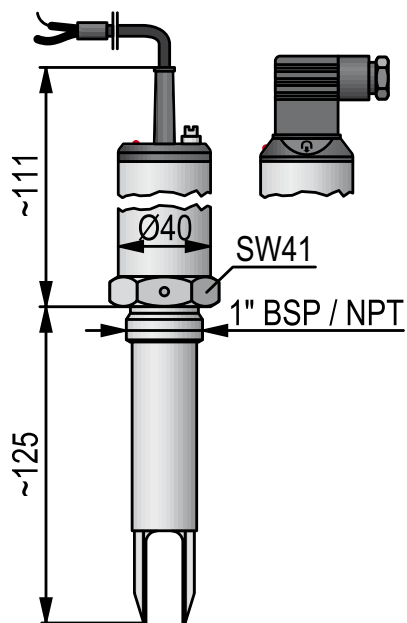

RCM / RCP-401

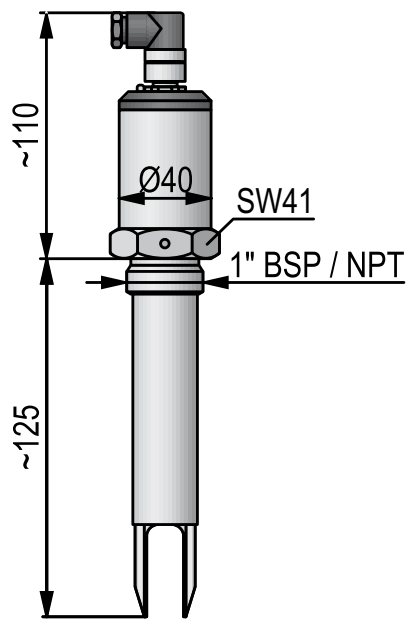

RCM / RCP-401
с разъемом M12

15. Габаритные размеры (продолжение)

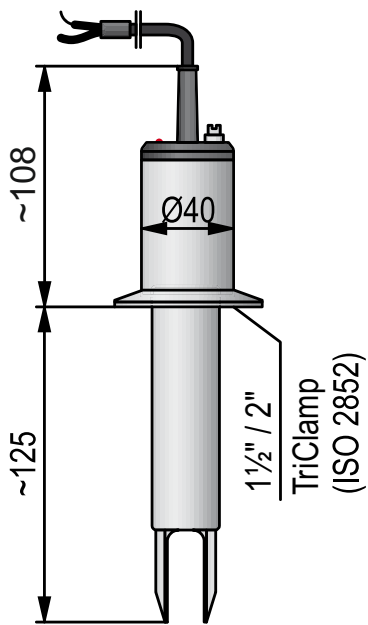

RCT / RCR-401

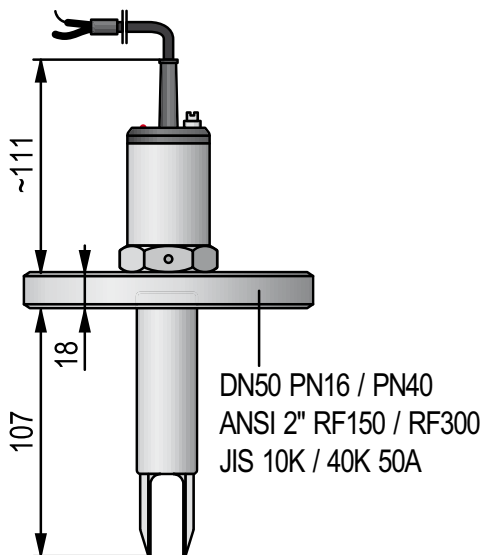

RCG / RCF-401

15. Габаритные размеры (продолжение)

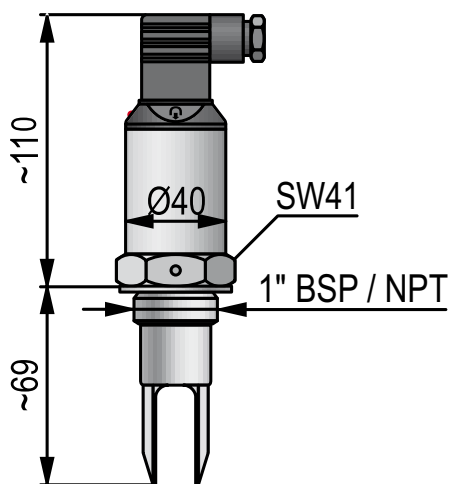

RCM / RCP-400

	RCD	RCE
Номинальный размер	DN40	DN50
A	RD 65 x 1/6	RD 78 x 1/6

NIV24

RCM-400-3

RCM-401-3

Гарантийные обязательства

Гарантийный срок - 12 месяцев с даты отгрузки.

М. П.

Паспорт на каждые 10 единиц товара в транспортной таре - 1 шт.

Дата отгрузки:

Серийный(-е) номер(а):

« ____ » _____ 20 ____ г.
