

Название организации _____

ФИО, должность _____

Город _____ Телефон : _____ Email: _____

Материал

Название материала _____ Насыпная плотность [т/м³] _____
 Свойства материала _____ Размер частиц _____
 Текучесть _____ мм _____ мкм _____
 Абразивность _____
 Температура [С°] Очень свободная Свободная Средняя Медленная
 Возможные опасности Умеренная Средняя Высокая

ШНЕК

Давление столба материала в зоне загрузки Да Нет
 Продукт поступает (размещение в технологической цепи) Из В
 Производительность [м³/час] _____
 Длина, [мм] Трубчатый L= _____ Желобообразный L= _____ (U) (V) Форма желоба
 Диаметр [мм] $\phi T =$ _____ Наклон, [α°] _____
 Вход, [мм] круглый квадратный/прямоугольный универсальный
 Выход, [мм] круглый квадратный/прямоугольный универсальный

ЭКСПЛУАТАЦИЯ

Непрерывная Часы/день Дни/Год
 Прерывная Запуск/Час Часы/День
 Тип завода Закрытый Открытый

МОТОР

Позиция мотора У входа У выхода
 Тип привода (см. рисунок) Прямой (direct) Муфта (coupling) Ременная (belt) Цепная (chain)
 Напряжение [V] _____ Частота [Hz] _____

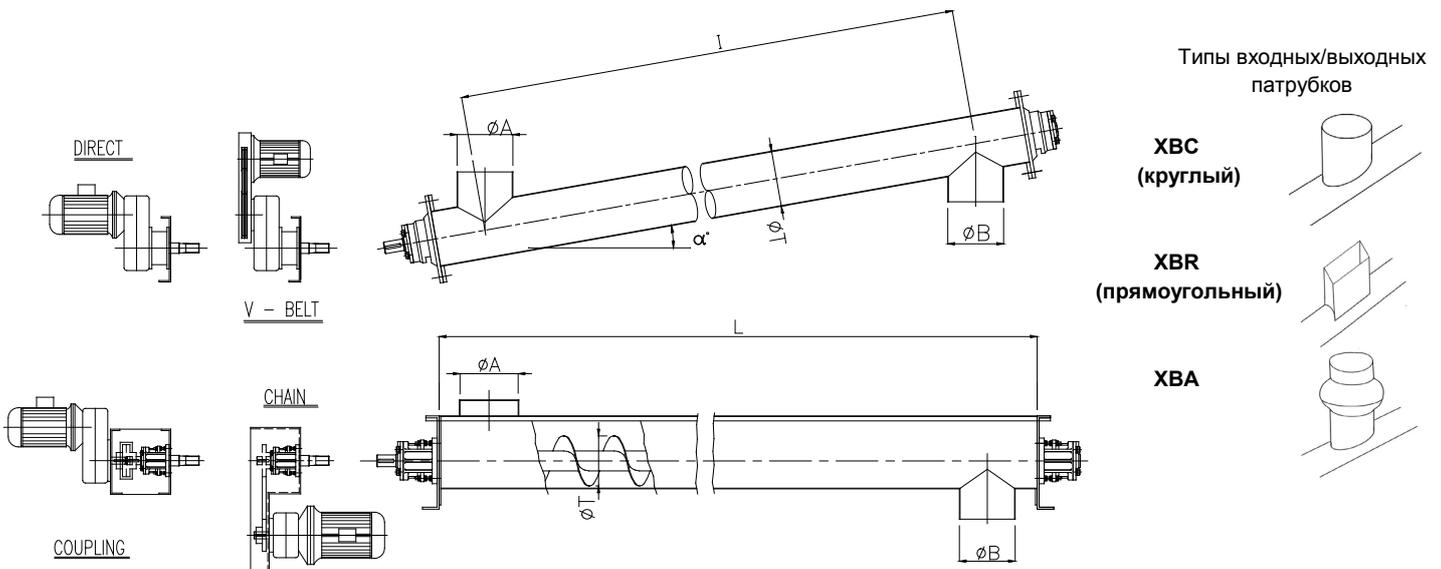

Примечание

