

## Паспорт изделия

### Программируемый инкрементальный энкодер серии EIP 40

Артикул \_\_\_\_\_



#### Ключевые особенности

- Стандартный промышленный размер корпуса Ø40 мм
- Исполнение с выступающим валом или полым валом
- Прочная конструкция механической и электрической частей
- Настройка разрешения от 1 до 65.536 имп./об.
- Подключение к ПК и настройка энкодеров с помощью программатора EP RT-PC и специального ПО

#### Электрические характеристики

Напряжение питания	4,75...30В пост. тока 4,75...5,5В пост. тока
Защита	От короткого замыкания От обратной полярности От перенапряжения
Потребляемый ток	≤60 mA (5 VDC) ≤26 mA (24 VDC)
Разрешение	1...65.536 имп./об. настраиваемая, 90°, 180°, 270°, 360°
Ноль метка	
Выходная частота	≤2 MHz
Выходной сигнал	A и B, смещение фазы на 90° Z + все каналы настраиваются
Цифровой выход:	Linedriver (RS422)
Питание 5V	
Питание 12...30V	Push-Pull DIN EN 61000-6-2
Помехоустойчивость	
Излучаемые помехи	DIN EN 61000-6-4

#### Механические характеристики

Присоединение (фланец)	Ø40 мм
Нагрузка на вал	≤140Н осевая ≤240Н радиальная
Степень защиты	IP54 для версий с полым валом I P65 для версий с выступающим валом
Скорость	макс. 12.000 об.
Момент при старте	≤0.025 Н*м
Материалы	Корпус алюминий Фланец алюминий Вал нержавеющая сталь
Диаметр вала:	6, 8, 10 мм.
Выступающий вал	6, 8, 10, 12 мм.
Полый вал	Другие значения по запросу
Срок службы подшипников	2x10 <sup>9</sup> об. при 100% допустимой нагрузке на вал
Рабочая температура	-20...+85° C
Температура хранения	-30...+90° C ~
Вес	250 гр.

#### Структура формирования артикулов

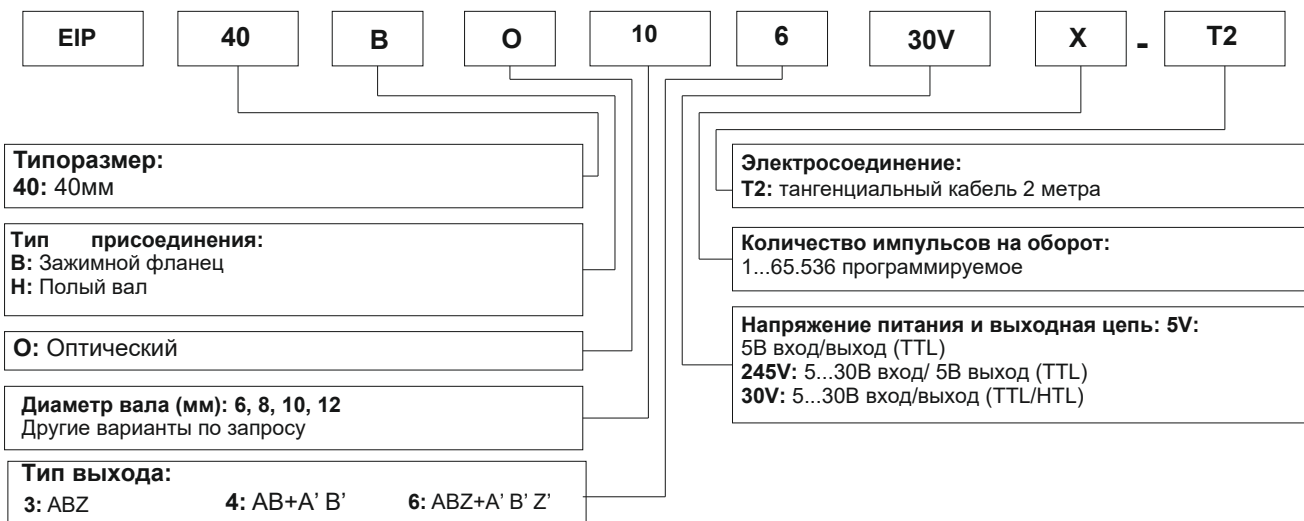

## Диаграмма

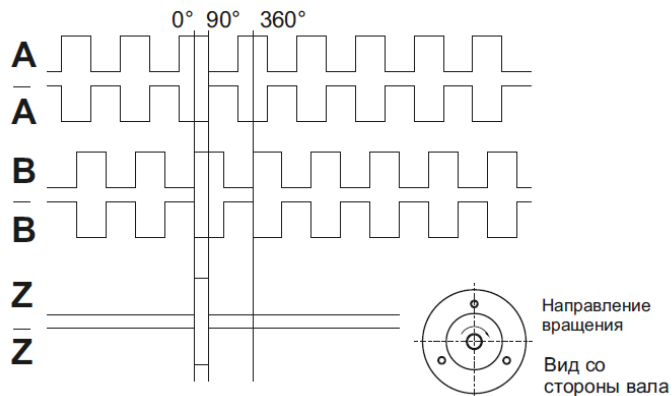

## Электросоединение

Функция                      Цвет провода подключения энкодера:

+VDC	Коричневый
GND	Белый
A	Зеленый
A'	Зелено-черный
B	Желтый
B'	Желто-черный
Z	Серый
Z'	Серо-черный
SCK*	Синий
NSS*	Сине-черный
MISO*	Оранжевый
MOSI*	Оранжево-черный

\* - указанные провода являются служебными, подключению при эксплуатации не подлежат.

## Размеры

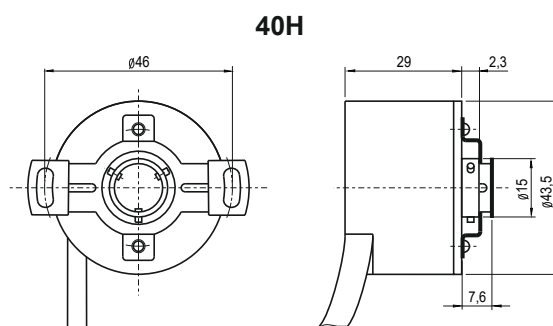
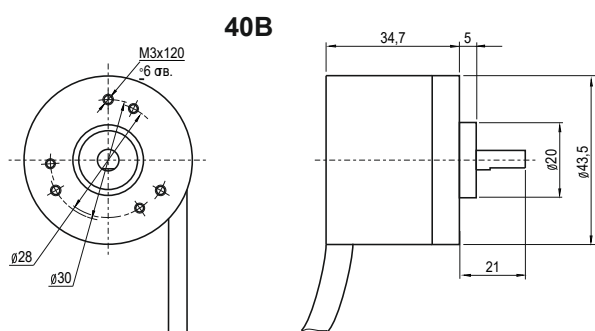

## Гарантийные обязательства

Гарантийный срок - 12 месяцев с даты отгрузки.

**М. П.**

Паспорт на каждые 10 единиц товара в транспортной таре - 1 шт.

Серийный(-е) номер(а):

Дата отгрузки:

« \_\_\_ » \_\_\_\_\_ 20\_\_ г.

---



---



---



---



---



---